

PEUGEOT
MOTORCYCLES



PEUGEOT
MOTORCYCLES



XP400

**Upute i servisna
knjižica**



Dobrodošli !!

SADRŽAJ

Provjera prije isporuke	1
Obavijest	2
Dijagnostički alat i osobni podaci.....	2
Garancija	3
Važno	5
Proizvodi koji se moraju koristiti.....	5
Savjeti za održavanje.....	5
Čišćenje vozila	5
Okoliš/Recikliranje	6
Duže nekorištenje i skladištenje	6
Vodiča brzi početak.....	7
Pokretanje i vožnja	7
Tipke.....	8
Instrumenti	9
Svjetla upozorenja	9
Oprema	10
Uparivanje s pametnim telefonom - Bluetooth.....	10
Tipke za otvaranje 	10
Pretinci za pohranu.....	10
Otvaranje pretinaca za pohranu	10
Zatvaranje pretinaca za pohranu	10
Otvaranje stražnjeg pretinca za pohranu.....	10
Pretinac za rukavice	10
Utičnica za pribor (USB).....	11
Podešavanje položaja poluge kočnice.....	11
Savjet	12
Opskrba gorivom.....	12
Provjera razine motornog ulja 	12
Ne prepoznavanje pametnog ključa.....	13
Periodičko održavanje.....	13
Tablica periodičkih održavanja.....	14

BILJEŠKE

Ime :
.....
Prezime :
.....
Adresa:
.....
Poštanski broj.....
.....
Grad:
.....
Kontakt broj :
.....
Model:
.....
Boja:
.....
Broj motora.:
.....

Ovdje zalijepiti naljepnicu s kodom pametnog ključa.



PROVJERA PRIJE ISPORUKE

VIN: VGA

Prodavač mora izvršiti provjeru prije isporuke i izdati obrazac pripreme isporučenog vozila.

Provjera pri isporuci

Ovjera kupca

Provjerio sam izgled vozila i otkrio sam obrazac pripreme prije isporuke vozila, nisam utvrdio nikakvu nepravilnost. Naglašena mi je važnost upoznavanja s uputama za rukovanje i servisnom knjižicom.

Datum:

Potpis kupca:

Ovjera prodavača:

Potvrđujem da je gore navedeno vozilo sastavljeno i provjereno prije isporuke prema specifikacijama PEUGEOT MOTOCYCLES. Predao sam kupcu upute za rukovanje i servisnu knjižicu. Objasnio sam komande vozila i naglasio da je važno konzultirati upute za rukovanje i uvjete primjene garancije PEUGEOT MOTOCYCLES.

Datum:

Potpis distributera

OBAVIJEST

Nabavili ste vozilo Peugeot. Zahvaljujemo vam na povjerenju koje ste nam ukazali svojim izborom. Vaše vozilo proizvedeno je za dugi vijek trajanja, ali ipak je potrebno određeno održavanje. Vaš ovlašteni distributer upoznat je sa svim njegovim specifičnostima, raspolaže originalnim dijelovima i specijalnim alatima, tako da vam može davati savjete i održavati vaše vozilo u najboljim uvjetima, prema predviđenom planu održavanja, kako bi vam uvijek osigurao isti užitak u vožnji, u najvećoj sigurnosti.

Ove upute se moraju shvatiti kao sastavni dio vozila i moraju ostati s vozilo i nakon što se ono proda.

Također ono opisuje neke od najčešćih funkcija vašeg vozila.

Svakako Vas savjetujemo da u potpunosti pročitate upute u digitalnom formatu na sljedećoj adresi

<https://www.peugeot-motocycles.fr/documentation>

Skenirajte ovaj QR kod za direktan pristup:



Između ostalog, ovdje ćete pronaći sigurnosne upute upozorenja, važne bilješke i komentare.

PEUGEOT MOTOCYCLES stalno poboljšava svoja vozila. Stoga zadržava prava da ukloni, izmjeni ili doda bilo koju navedenu referencu.

Jedini autentični dokumenti su oni dostupni na gore navedenoj adresi..

Sljedeći simboli znače:



Savjetuje Vam se da pročitate potpunu verziju korisničkih uputa.



Radnja može biti opasna za ljude.



Radnja koja može biti štetna za vaše vozilo.



Daje ključnu informaciju vezanu uz rad vozila.



Označuje opremu ovisno o modelu vozila.



Proizvod zagađuje.
Ne odlagati ga u okoliš.

DIJAGNOSTIČKI ALAT I OSOBNI PODACI

Kada je dijagnostički alat spojen na Vaše vozilo, onda prikuplja podatke. Ti podaci uključuju i broj šasije vozila (VIN).

Za više informacija o Vašim pravima i o tome kako PEUGEOT MOTOCYCLES obrađuje podatke, možete provjeriti na sljedećoj adresi:

<https://peugeot-motocycles.com/fr/mentions-legales/>

Ili nas kontaktirajte na:

<mailto:dpo@peugeotmotocycles.com>

GARANCIJA

Proizvođač vašeg vozila, PEUGEOT MOTOCYCLES, sa sjedištem u ulici 17. novembra - 25350 Mandeure (Francuska), u nastavku PEUGEOT MOTOCYCLES daje vam proizvođačku garanciju na vaše novo vozilo, električno ili s motorom s unutrašnjim izgaranjem, koja pokriva svaku grešku u proizvodnji ili materijalu.

Uvjeti garancije su također dostupni na sljedećoj web stranici:
<https://www.peugeot-motocycles.fr/documentation>

Trajanje garancije

Osim ako nisu donesene posebne suprotne odredbe na Vaše znanje (produžena garancija, sporazum o floti, itd.), PEUGEOT MOTOCYCLES odobrava za Vaše vozilo garanciju u trajanju:

- 24 mjeseca za osobnu upotrebu, bez ograničenja kilometraže
- 24 mjeseca za profesionalnu upotrebu, ograničeno na 30000 km

Ova garancija vrijedi od prev registracije Vašeg vozila i preimjenjuje se na Vaše vozilo uz sljedeće iznimke:

- Akumulator vozila s unutrašnjim izgaranjem, za koji ova garancija traje šest mjeseci, pod uvjetom da se prijeđe minimalna kilometraža od 200 km mjesečno.
- Središnji nogar i sjedalo, za koje garancija vrijedi 6 mjeseci

Polje primjene garancije

Osim ograničenja navedenih u nastavku, ova komercijalna garancija pokriva popravak ili zamjenu dijelova za koje PEUGEOT MOTOCYCLES ili njegov predstavnik utvrdi da su neispravni, kao i za to potrebne troškove rada.

Napomene: _____

- Popravkom ili zamjenom dijela u okviru ove garancije ne produžuje se njeno trajanje. Garancija na zamijenjene dijelove završava na datum isteka garancije na vaše vozilo.
- Neispravni dijelovi zamijenjeni u okviru garancije čuvat će se i posati vlasništvo PEUGEOT MOTOCYCLES.

Uvjeti primjene garancije

Kako bi radovi izvršeni na Vašem vozilu bili pokriveni garancijom, PEUGEOT MOTOCYCLES preporučuje da dane radove povjerite isključivo servisu koji je u mreži PEUGEOT MOTOCYCLES ovlaštenih servisa.

Ako ćete prodati Vaše vozilo, njegov sljedeći vlasnik će moći koristiti garanciju do datuma isteka, pod uvjetom da su uvjete primjene poštivala oba vlasnika. Za ovu svrhu, bitno je da prenesete uvjete primjene garancije kupcu Vašeg vozila, zajedno s dokazima o izvedenim radovima održavanja.

Garancije se primjenjuje pod sljedećim uvjetima:

- Prvo redovno održavanje je odrađeno i vozilo se redovno održava po uvjetima i uputama PEUGEOT MOTOCYCLES servisne knjižice, te se može priložiti dokaz (popunjena servisna knjižica, račun o obavljenom redovnom servisu) Tolerancija od 100km (ili 1 mjesec za godišnje održavanje) je dozvoljena s obzirom na kilometražu navedenu u servisnoj knjižici;
- Pojačano servisno održavanje primjenjuje se kod profesionalne upotrebe, a kada je potrebno, i kod privatne upotrebe;
- Kvarovi nisu nastali zbog zamjene originalnih dijelova u drugim tvrtkama koje nije ovlastio PEUGEOT MOTOCYCLES (kao što su ispušni lonac, cilindar, klip, svjećica, prigušni lonac usisa vozila s unutrašnjim izgaranjem, osigurač, moduli pogonskog akumulatora i punjač pogonskog akumulatora električnog vozila, itd...) (popis nije iscrpan), ni zbog popravaka, prerada ili preinaka na vozilu u tvrtkama koje nije ovlastio PEUGEOT MOTOCYCLES;
- Kvarovi nisu nastali zbog dijelova ili dodatne opreme koje nije odobrio PEUGEOT MOTOCYCLES (kao što su dodatni punjač električnog vozila, alarmi, radio, farovi, nosač prtljage na vozilu s unutrašnjim izgaranjem ili električnom vozilu, itd...) (popis nije iscrpan);
- Vozilo nije korišteno za sportska natjecanja.

Garancija ne pokriva: _____

-Postupke održavanja (kao što su: zamjena ulja, podmazivanje, podešavanja, čišćenje, napon akumulatora...) (popis nije iscrpan) i servisiranje potrebnih za ispravan rad vašeg vozila, što je navedeno u servisnoj knjižici PEUGEOT MOTOCYCLES;

-Popravke potrebne zbog korištenja goriva, maziva ili masti osim onih koje preporučuje PEUGEOT MOTOCYCLES;

-Popravke potrebne zbog nepravilnog korištenja, nesreće, krađe, požara ili bilo koje druge prirodne pojave (kao što su tuča, poplave...) (popis nije iscrpan);

-Greške izgleda na površini šasije električnog vozila 2.0 E-Powered by GenZe, jer su te greške izgleda svojstvene korištenom postupku kalupljenja aluminijske šasije;

-Površinsku koroziju ili oksidaciju na šasiji, vijcima i općenito na svim ostalim obrađenim ili neobrađenim metalnim dijelovima vozila s unutrašnjim izgaranjem ili električnog vozila (ali je zato prohrđavanje pokriveno u razdoblju od 24 mjeseca);

-Zamjenu dijelova izloženih normalnom trošenju zbog korištenja vozila, njegove kilometraže, zemljopisne i klimatske okoline kao i dijelova za njihovo pričvršćenje za jednokratnu upotrebu (poput samokočnih matica, itd), ako ta zamjena nije posljedica greške u proizvodnji. Riječ je o sljedećim dijelovima (popis nije iscrpan);

-Ulazna i izlazna remenica i remen vozila s unutrašnjim izgaranjem ili električnog vozila, spojka, zatezači, pomična prirubnica, vodilice, lanac, zupčanik, stražnji tanjurasti zupčanik vozila s unutrašnjim izgaranjem;

-Žarulja, osigurač, guma, obloge i pločice kočnice, disk kočnice, sjajle vozila s unutrašnjim izgaranjem ili električnog vozila, svjećica, zaštita od smetnji u vozilu s unutrašnjim izgaranjem;

-Amortizeri (hidraulički, plinski, opružni, s elastomerom) vozila s unutrašnjim izgaranjem ili električnog vozila, pročistač zraka, kompletan prigušni lonac usisa, pročistač goriva, pročistač ulja, cilindar, klip 1 klipni prsteni u vozilu s unutrašnjim izgaranjem s 2 takta; -Ispuh motora s unutrašnjim izgaranjem (osim internih odlemljenih elemenata);

-Tekućine i sredstva (mast, hidraulička tekućina, tekućina za kočnice, ulje mjenjača vozila s unutrašnjim izgaranjem ili električnog vozila, motorno ulje i rashladna tekućina motora s unutrašnjim izgaranjem...);

-Zvukovi i vibracije nemaju nikakvog utjecaja na pouzdanost, sigurnost i ponašanje vozila na cesti;

-Svi drugi troškovi koji nisu posebno predviđeni u ovom garanciji ni u zakonskoj garanciji sukladnosti ni u zakonskoj garanciji za skrivene mane (popis nije iscrpan): troškovi nastali zbog eventualne nepokretnosti vozila, gubitak plodouživanja ili nemogućnost korištenja vozila, itd.

Teritorijalno polje primjene

Garancija se primjenjuje u zemljama ili teritorijima gdje se vozilo prodaje u ovlaštenoj mreži PEUGEOT MOTOCYCLES, (naročito Francuska, Njemačka, Italija, Španjolska), čiji popis se može vidjeti na internetskim stranicama proizvođača:

<http://www.peugeotcooters.com>

Vozilo je predviđeno samo za prodaju i korištenje u navedenim zemljama ili teritorijima, a isključene su sve druge zemlje ili teritoriji za koje su primjenjive norme drugačije ili bi mogle biti drugačije nego u navedenim zemljama ili teritorijima, na primjer u Sjedinjenim američkim državama, itd. Za korištenje vozila u tim isključenim zemljama ili teritorijima odgovoran je samo korisnik, a isključena je mogućnost primjene ove garancije, kao i svaka druga odgovornost proizvođača vozila, u bilo kojem smislu. U svakoj zemlji, naročito u zemljama Europske unije, potrošačima prava u okviru važećih nacionalnih zakona. Na ta prava ne utječe ova garancija kako je ona određena.

VAŽNO

Proizvodi koji se moraju koristiti

Gorivo	Isključivo Bezolovni E5 ili E10
	
Motorno ulje	SAE 5W40 100% sintetičko Minimalna specifikacija API SL
Ulje u kučštu mjenjača	SAE 80W90 API GL4
Ulje za vilicu	Hidrauličko ulje. SAE10W
Mast	Mast za visoke temperature Višenamjenska mast
Tekućina za kočnice	DOT 5.1
Rashladna tekućina	Motul type C Protiv korozije i smrzavanja Zaštita -37°C/-35°F Bez nitrata / Bez amina / Bez fosfata

Savjeti za održavanje

Strogo se morate pridržavati plana održavanja kako biste zadržali prava na ugovornu garanciju.

U servisnu knjižicu umetnuta je tablica kontrola plana održavanja, a ovlašteni distributer mora na nju staviti svoj pečat, navesti datum zahvata i kilometražu vozila.

Radi osiguravanja sigurnosti i potpune pouzdanosti vašeg vozila, preporučuje se da održavanje i popravke povjerite ovlaštenom distributeru koji je prošao tehničku obuku i koji posjeduje propisani alat i rezervne dijelove.

Nakon nesreće, preporučuje se provjera i popravak vozila kod ovlaštenog distributera.

Čišćenje vozila



Karoserija se sastoji od plastičnih dijelova koji mogu biti lakirani ili sjajni. Ne koristiti otapala ili prekorozivna sredstva za čišćenje.



Ne koristiti visokotlačni perać koji bi mogao uzrokovati prodor vode u sljedeće dijelove: brtve, ležaje i zglobove, električne dijelove poput konektora, prekidača i rasvjete.

Očistiti karoseriju spunicom i obilno isprati čistom vodom.

Za sušenje se može koristiti jelenja koža.

Nakon pranja vozila, više puta zakočiti pri maloj brzini radi sušenja kočnica.

Vozilo se mora oprati na mjestu opremljenom sustavom za odvod iskorištene vode

Neka sredstva na bazi silikona mogu biti štetna za kvalitetu laka. U slučaju potrebe ili sumnje, ovlašteni distributer dat će vam savjete o korištenju sredstava za čišćenje ili popravak ogrebotina na karoseriji.

Okoliš / Recikliranje

Istrošeni dijelovi zamjenjeni tokom redovnog održavanja (mehanički dijelovi, akumulator, itd.) moraju se odložiti na posebno određena mjesta..

Na kraju svog životnog vijeka, vozilo se mora odložiti na ovlaštenom mjestu za recikliranje.

U svim slučajevima, poštuju lokalne zakone.



Akumulatori sadrže štetne tvari. Moraju moraju se odložiti poštujući zakonske obveze i pod nikakvim uvjetima se ne bacati u kućni otpad.

Duže nekorištenje i skladištenje

Ako vozilo mora mirovati duže od 1 mjesec, preporučuju se sljedeće radnje:

Akumulator



U slučaju dužeg mirovanja, akumulator se sam prazni ili ga prazni elektronika u vozilu ili neka dodatna oprema, tako da je potrebno njegovo redovito punjenje.

- Prethodno napuniti akumulator na 100%. (Najveća struja punjenja akumulatora jednaka je 1/10 njegovog kapaciteta).
- Koristiti punjača održavanje ili izvršiti mjesečno punjenje.
- Prije ponovnog korištenja, akumulator mora biti napunjen 100%.



Ako se ne poštuju ove preporuke akumulator se može u potpunosti isprazniti. U tom slučaju garancija neće više vrijediti.

Vozilo

- Isprazniti spremnik goriva kako bi se spriječilo njegovo taloženje.
- Raspršiti mazivo na metalne dijelove vozila radi sprečavanja oksidacije.
- Spremiti vozilo u prostoriju zaštićenu od vlage.

Ponovno korištenje

Nakon dužeg mirovanja, preporučuje se opća provjera vozila kod ovlaštenog distributera.

VODIČ ZA BRZI POČETAK

Pokretanje i vožnja

smart key ključ

Smart key ključ je elektronski ključ koji sustav prepoznaje u radijusu od 1,5 metara i:

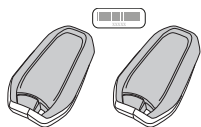

- Pokreće motor.
- Otključava pretinac za pohranu
- Otvara poklopac goriva.

✓ U određenim uvjetima, može se dogoditi da smart key ključ neće funkcionirati ako se vozilo nalazi blizu polja elektro-magnetskog zračenja.

Okretna tipka

Smart key je prepoznat od sustava u radijusu od otprilike 1.5 metra.

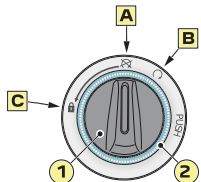

1. Okretna tipka.
 2. Svjetlosni obod (Plavo).
- A. Isključen položaj.
 - B. Uklučen/start položaj.
 - C. Upravljač otključan.

Pokretanje motora

Za veću sigurnost, postavite vozilo na središnji nogar prije pokretanja motora.

- Vozač/ica mora imati smart key ključ kod sebe osobno.
- Pritisnuti i držati okretnu tipku jednu sekundu dok se ne probudi sustav; svjetlosni obod će zasvijetliti i time prikazati prisutnos smart-key ključa.
- Okrenite okretnu tipku na položaj "ON". Svjetlosni obod sada svijetli trajno.
- Pričekajte kraj samotestiranja ploče s instrumentima.
- Uvjerite se da je gas u položaju OFF.
- Pritisnite polugu kočnice i nakon toga pritisnite prekidač za pokretanje .
- Otpustite prekidača za pokretanje čim se motor pokrene.

Gašenje motora

- Okrenite okretnu tipku na položaj "OFF".

Vožnja

Vozilo je na središnjem nogaru i motor je pokrenut..

- Primite upravljač s lijevom rukom i prihvatite ručicu gasa s desnom rukom i gurnite vozilo prema naprijed kako bi ga spustili s središnjeg nogara.
- Sjednite na vozilo.
- Kako biste krenuli, postepeno zakrenite ručicu gasa Vašom desnom rukom.

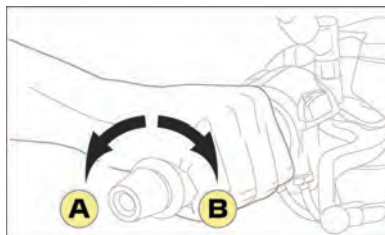

Kako biste ubrzali, okrenite ručicu prema (A). Kako biste usporili, okrenite ručicu prema (B).

ABS kočioni sustav

Ovo je sustav protiv blokiranja kotača.

- Sustav protiv blokiranja kotača (ABS) dizajniran je kako bi spriječio blokiranje kotača prilikom kočenja.
- ABS sustav omogućuje vozaču da zadrži kontrolu nad vozilom prilikom kočenja na skliskoj podlozi.
- Kako bi kočenje bilo što učinkovitije, koristite prednju i stražnju kočnicu u isto vrijeme i na isti način.

Korištenje kočnica

- Otpustite gas.
- Aktivirajte kočioni sustav tako da postepeno pritisćete pritisak na poluge kočnica.

Zaustavljanje vozila i parkiranje

Zaustavite vozilo i ugasite motor okrećući okretnu tipku na položaj "OFF".

Vozilo bi po mogućnosti trebalo parkirati na ravnom terenu.

- Ili na središnji nogar.
- Ili na bočni nogar.



Upravljač mora biti zaključan svaki put kada parkirate.

Tipke

Desne tipke

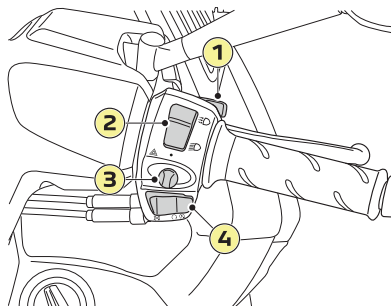

1. "SELECT" tipka.

Ova tipka omogućuje:

- pristup izborniku za povezivanje* (Pritisnite i držite 2 sekunde).
- Navigacija unutar izbornika(izlaz iz izbornika).
- Potvrda izbora (pritisnite i držite 2 sekunde).

2. Prekidača svjetla / Dnevno svjetlo (DRL)

3. Prekidačsvjetla upozorenja.

4. Tipka za hitno zaustavljanje / Prekidačpokretanja.

Lijeve tipke

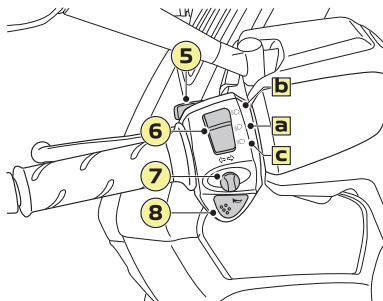





5. "EXIT" tipka.

Ova tipka omogućuje:

- pristup izborniku za personalizaciju ploče s instrumentima (Pritisnite i držite 2 sekunde).
- Navigacija unutar izbornika(izlaz iz izbornika).
- Izlaz iz izbornika (pritisnite i držite 2 sekunde).

6. Prekidača kratko svjetlo / dugo svjetlo / svjetlosni signal.

Kratka i glavna svjetla rade samo ako je prekidača za svjetlo postavljen na sljedeću položaj .

-  a. Pritisnite tipku prekidača na sljedeći položaj kako biste uključili kratka svjetla.
-  b. Pritisnite tipku prekidača na sljedeći položaj kako biste uključili duga svjetla.
-  c. Pritisnite ovu tipku kako biste dali svjetlosni signal.

7. Tipka pokazivača smjera.

8. Tipka zvučne signalizacije.

Instrumenti



- 1 - Digitalni zaslon (I-CONNECT).
- 2 - Analogni brzinomjer.
- 3 - Brojač okretaja.
- 4 - Područje prikaza svjetlosnih upozorenja / Radna svjetla.
- 5 - Senzor svjetline.



Pogledajte online korisnički priručnik za više informacija.

Digitalni zaslon

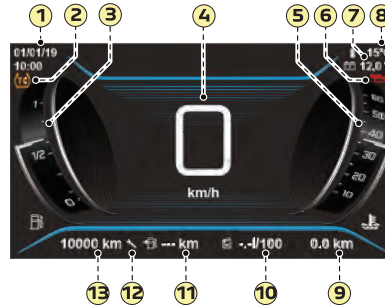

- 1 - Datum / Sat.
- 2 - Svjetlo kontrole proklizavanja Traction Control System).
- 3 - Mjeračrazine goriva.
- 4 - Digitalni brzinomjer (km/h ili mph).
- 5 - Mjeračtemperature motora.
- 6 - Svjetlo upozorenja za podmazivanje motora.
- 7 - Napon akumulatora.
- 8 - Mjeračvanjske temperature (°C ili °F).
- 9 - Brojačkilometara puta.
- 10 - Pokazivačprosječne potrošnje.
- 11 - Pokazivačautonomije.
- 12 - Servisni brojač.
- 13 - Brojačkilometara.



Pogledajte online korisnički priručnik za više informacija.

Svjetla upozorenja

Svjetla upozorenja obavještavaju vozača o pokretanju sustava ili pojavi kvara.



Pogledajte online korisnički priručnik za više informacija.



Svjetlo upozorenja o kvaru sustava za kontrolu emisija / Samodijagnostika motora



Svijetli/Treperi.
Greška sustava protiv zagađivanja. .



Savjetuje Vam se da se vozilo pregleda u ovlaštenom servisu..

OPREMA



U korisničkom priručniku opisana je ostala oprema.

Uparivanje s pametnim telefonom - Bluetooth



Omogućite mobilne internetske podatke na svom pametnom telefonu (ili wifi).

1. Preuzmite PEUGEOT MOTOCYCLES aplikaciju s trgovine Vašeg pametnog telefona.
2. Stvorite račun.
3. U izborniku "connectivity", omogućite Bluetooth funkciju na Vašem vozilu..
4. Uključite Bluetooth na Vašem pametnom telefonu..
5. Otvorite PEUGEOT MOTOCYCLES aplikaciju na Vašem telefonu.
6. Na kartici Settings, odaberite "Scooters" i onda "ADD A NEW SCOOTER".
7. Koristeći tipkovnicu Vašeg telefona, upišite isti PIN kod kao i na zaslону i potvrdite.



Ako je povezivanje neuspješno (nemogućnost upisivanja koda, itd.):

- Ugasite Peugeot Motocycles aplikaciju u potpunosti (provjerite jeli još uvijek pokrenuta u pozadini).
- Provjerite jeli drugi pametni telefon u blizini povezan s vozilomn: onemogućite u Bluetooth povezivosti.
- Aktivirajte Bluetooth i ponovno pokrenite Peugeot Motocycles aplikaciju na pametnom telefonu kako biste se povezali s vozilom.



Pogledajte online korisnički priručnik za više informacija.

Resetiranje brojača kilometara puta

- Resetirajte brojač kilometara puta istovremeno pritišćući "SELECT" i "EXIT" tipke 3 sekunde (ili putem "Personalisation - Configuration" izbornika).

Tipke za otvaranje

1



2



Pretnac za pohranu i poklopac goriva mogu se otvoriti koristeći tipke na ploči unutarnje oplate uz prisustvo smart key ključa.

1. Tipka za otvaranje poklopca goriva.
2. Tipka za otvaranje prednjeg pretinca za pohranu.



Savjetuje Vam se da ne ostavljate predmete u pretincima za pohranu, ikakve vrijednosti (kaciga, držač dokumenata , itd.), proizvođač ne snosi odgovornost u slučaju oštećenja ili krađe.

Otvaranje pretinca za pohranu

Uz prisustvo smart key ključa, pritisnite tipku za otvaranje prednjeg pretinca za pohranu.

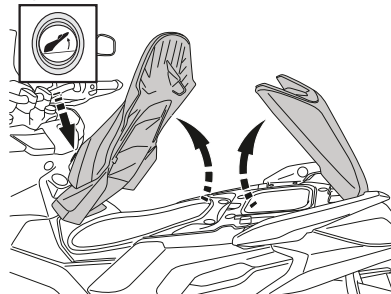

Zatvaranje prednjeg pretinca za pohranu

Zaklopite prema sjedalo prema dole i pritisnite ga kako biste ga pravilno zatvorili.



Vozačko sjedalo se tovara automatski kada se pritisne tipka za otvaranje. Uvjerite se da ste uklonili sve predmete sa sjedala prije otvaranja..

Savjetuje Vam se da ne ostavljate predmete u pretincima za pohranu, bilo kakve vrijednosti (kaciga, držač dokumenata, itd.), proizvođač ne snosi odgovornost u slučaju oštećenja ili krađe.



Kada je vozilo u pokretu, tipke za otvaranje nisu aktivne.

Otvaranje stražnjeg pretinca za pohranu

Stražnji pretinac za pohranu se otvara na način da se podigne putničko sjedalo, nakon što se otvori prednji pretinac za pohranu.

Pretinac za rukavice u sjedalu

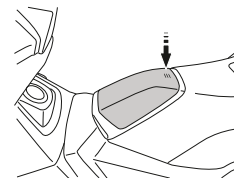

Pretinac za rukavice se otvara i zatvara pritiskom.

Utičnica za pribor (USB)

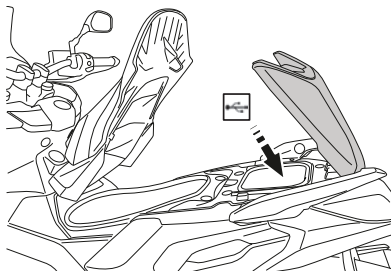

Utičnica za pribor se nalazi u stražnjem pretincu za pohranu i uključuje se kada se pokrene napajanje i u nju se mogu spojiti prijenosni uređaji (pametni telefon, tablet, GPS uređaj, ...) (1 A maximum).

Podešavanje položaja poluge kočnice

Poluge kočnice su opremljene posebnim vijkom za podešavanje položaja.

Kako biste podesili udaljenost (A) između poluge i ručke, okrenite vijak za podešavanje i pogurnite polugu od ručke.

Uvjerite se da su pozicija na vijku (m) i oznaka na poluzi (r) ispravno poravnate.

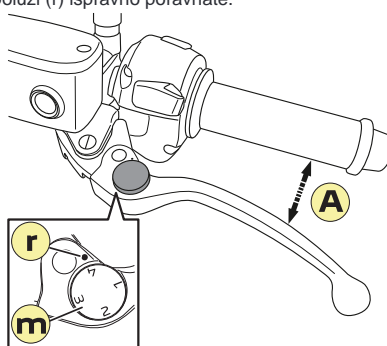

- 1 pozicija: Blizu.
- 4 pozicija: Daleko.

SAVJET

Opskrba gorivom



Za punjenje spremnika u potpunoj sigurnosti, obavezno ugastiti motor.

Na naljepnici pored čepa spremnika naveden je tip goriva koji se mora koristiti.

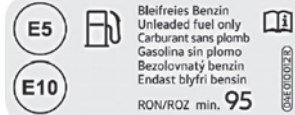

Svako gorivo koje sadrži do 10% etanola se može koristiti, E5, E10).

Nije dopušteno koristiti gorivo koje sadrži više od 10% etanola. E85 se ne smije koristiti.



- Uz prisustvo smart key ključa, pritisnite tipku za otvaranje poklopca goriva.

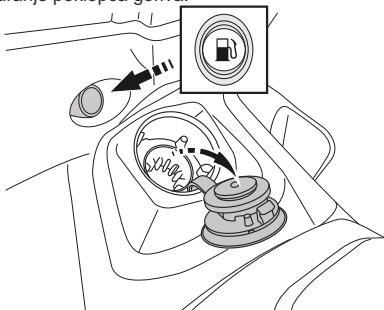

- Umetnite mlaznicu za točenje goriva u otvor za punjenje. Uvjerite se da je mlaznica ispravno umetnuta u otvor za punjenje.
- Nemojte prepuniti spremnik.
- Prestanite s punjenjem kada mlaznica stane prvi puta.

Provjera razine motornog ulja



Provjerite razinu ulja svakih 1000km / 600Mi ili prije dugog putovanja. Svako zamjensko ulje koje se koristi mora biti odobreno od proizvođača.



Previsoka razina ulja znatno smanjuje performanse vozila.

- Da bi ispravno izmjerili razinu ulja, postavite vozilo na središnji nogar na ravnoj podlozi.
- Pokrenite motor, ostavite ga da radi nekoliko minuta i ugastite ga.
- Nakon gašenja motora, pričekajte 3 minute da bi se stabilizirala razina ulja.
- Izvadite čep/mjerač razine ulja (1).

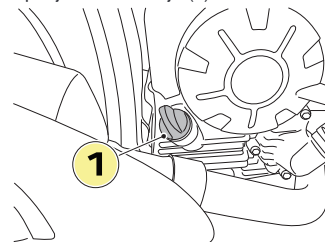

- Obrišite čep/mjerač ulja koristeći čistu krpu i umetnite ga natrag bez zavrtanja.
- Izvadite čep/mjerač ulja i provjerite razinu ulja.
- Razina ulja mora biti između oznaka minimuma (A) i maksimuma (B) bez prekoračenja ovog drugog.

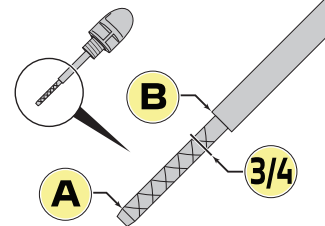

- Ako je razina ulja blizu oznake minimuma ili niža savjetuje Vam se da odmah dodate ulja do razine 3/4 u malim količinama koristeći ulje preporučeno od proizvođača.

Ne prepoznavanje SMART KEY ključa



Pogledajte online korisnički priručnik za više informacija.

Ako baterija smart key ključa ne radi vozilo se može pokrenuti slijedeći ove korake:

- Postavite smart key ključ pokraj lijeve oplate na mjesto pokazano na ilustraciji.

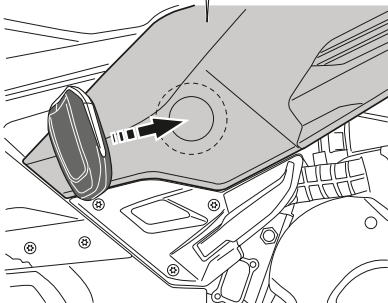
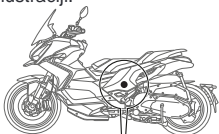

- Pritisnite i držite okretnu tipku 2 sekunde.
- Zakrenite okretnu tipku na položaj "ON".
- Motor bi se trebalo pokrenuti.

Ako ključnije prepoznat, pomaknite ga lagano i pokušajte ponovo.

Mogući razlozi ne prepoznavanja:

- Slaba ili neispravno postavljena baterija.
- Radio smetnje.
- Oštećen smart key ključ.

Periodičko održavanje

Posebno važne točke:

- Poštivanje periodičkog održavanja u skladu s uvjetima korištenja će pomoći da Vaše vozilo radi glatko kroz svo vrijeme i da se sačuvaju njegove kvalitete, a u isto vrijeme i pokriveno garancijom. Savjetujemo Vam da povjerite ove radnje ovlaštenom Peugeot Motorcycles servisu koji je obučen od proizvođača i posjeduje prikladne alate.
- Nema potrebe za godišnjim servisom ako se periodični servis obavio tokom godine.
- Od 25000 km (15600 mi), održavanje se mora izvoditi ponavljajućim radnjama svakih 5000 km (3100 mi).
- Očistite ili zamijenite pročistač zraka češće ako se vozilo koristi u posebno prašnjavim ili vlažnim područjima (isto tako češće čistiti motor vozilo)

Održavanje u teškim uvjetima

Dijelovi označeni asteriskom moraju se održavati mnogo češće ako se vozilo koristi u bilo kojem od sljedećih uvjeta:

Vlaga, prašina, područje visokih temperatura, većinski gradska upotreba, na temperaturama koje često padaju ispod -5°C, Ponavljajuća kratka ili vrata do vrata putovanja s hladnim motorom na niskim temperaturama, itd.

Briga / Čistoća:

U skladu s dizajnom i estetskom privlačnošću motocikla brojni dijelovi su izloženi djelovanjima raznih tvari i elemenata. Ova ranjivost može rezultirati štetom na ispravnosti i izgledu (korozija, itd.), čak i na visoko kvalitetnim dijelovima. Zato ispravno periodično održavanje čuva ne samo izgled, već i ispravan rad vozila za Vaše uživanje; a također je potrebno i kako biste zadržali Vaša prava na jamstvo.

TABLICA PERIODIČKIH ODRŽAVANJA

Održavanje se mora izvršiti u PEUGEOT MOTOCYCLES ovlaštenom servisu.

	Postupci održavanja	1000km 600mi ili 1 mjesec	5000km* 3100mi*	10000km 6200mi	15000km* 9400mi*	20000km 12400mi	Godišnje održavanje
Motor							
*	Motorno ulje	R	R	R	R	R	R
*	Pročistač ulja	R	R	R	R	R	
	Zračnost ventila	I svakih 40000 km / 25000 mi					
	Svjećica			R		R	
*	Pročistač usisnog zraka	R svakih 10000 km (5000 km u teškim uvjetima)					
	Odvod pročistača usisnog zraka		C	C	C	C	C
*	Pročistač zraka prijenosa	R svakih 10000 km (5000 km u teškim uvjetima)					
	Zatezači i vodilice ulazne remenice/Istrošenost prirubnica.			I		I	
	Zatezači i vodilice ulazne remenice			R		R	
	Prijenosni remen			R		R	
	Igličasti ležaj izlazne remenice			L		L	
	Istrošenost obloga spojke			I		I	
	Pogonska remenica			I		I	
	Razina rashladne tekućine	I	I	I	I	I	I
	Hladnja rashladnog sustava			C		C	
	Rashladna tekućina	R svakih 4 godine					
*	Cijev goriva: ne curi i nema pukotina	I	I	I	I	I	I
	Spremnik goriva, ventili i crijeva spremnika goriva			I		I	
*: Održavanje u teškim uvjetima		I: Provjeriti, očistiti, podesiti , zamijeniti po potrebi.			C: Očistiti, zamijeniti po potrebi.		
		R: Zamijeniti.			L: Podmazati		

	Postupci održavanja	1000km 600mi ili 1 mjesec	5000km* 3100mi*	10000km 6200mi	15000km* 9400mi*	20000km 12400mi	Godišnje održavanje
Dijelovi motocikla							
*	Upravljanje: Nema točaka zapinjanja/ Nema praznog hoda	I	I	I	I	I	I
*	Kotači: Stanje i istrošenost / Nema praznog hoda	I	I	I	I	I	I
	Kotači: Napetost žbica 1	I	I	I	I	I	I
*	Gume: Nema pukotina, istrošenost i pritisak	I	I	I	I	I	I
*	Vilica/Prednji ovjes: stanje, rad i nema curenja	I	I	I	I	I	I
	Ulje vilice					R	
*	Stražnji ovjes: stanje, rad i nema curenja	I	I	I	I	I	I
	Šarka motora / Šarka stražnjeg ovjesa					I	
*	Kontrola gasa: rad, prazan hod i podmazivanje	I	I + L	I + L	I + L	I + L	I + L
	Pomični dijelovi i kablovi		L	L	L	L	
*	Postolja: radi i podmazivanje		I + L	I + L	I + L	I + L	I + L
*	Zategnutost vijaka i matica	I	I	I	I	I	
Kočioni sustav							
*	Razina kočione tekućine / Nema curenja	I	I	I	I	I	I
	Kočiona tekućina					R Once every 2 years	
*	Kočiona klijesta: čistoća, vodilice, funkcioniranje			I + L		I + L	I
*	Potrošenost pločica kočnica		I	I	I	I	I
*	Potrošenost diska kočnice		I	I	I	I	I
*	Sajle kočnica: nema curenja i pukotina						
	Poluge kočnica		L	L	L	L	L
*: Održavanje u teškim uvjetima		I: Provjeriti, očistiti, podesiti , zamijeniti po potrebi. R: Zamijeniti.			C: Očistiti, zamijeniti po potrebi. L: Podmazati		

¹ Ovisno o modelu

	Postupci održavanja	1000km 600mi ili 1 mjesec	5000km* 3100mi*	10000km 6200mi	15000km* 9400mi*	20000km 12400mi	Godišnje održavanje
Električna oprema							
*	Svjetla i signalizacija						
	Podešavanje visine prednjeg svjetla						
*	Prekidači stop svjetla						
	Baterija smart key ključa	R Once every 2 years					
*	Akumulator: razina napunjenosti i nema curenja						
Ostalo							
*	Procesori: Očitavanje kodova grešaka i update						
*	Opća radnja: Test vožnja						
*: Održavanje u teškim uvjetima		I: Provjeriti, očistiti, podesiti , zamijeniti po potrebi..			C: Očistiti, zamijeniti po potrebi.		
		R: Zamijeniti.			L: Podmazati		
Trajanje održavanja u desetinkama sata (0.5 h = 30 mn)							
	Prijem i obrada stranke	0.1	0.1	0.1	0.1	0.1	0.1
	Trajanje održavanja XP400	1.2	1.5	2.2	1.5	3.2	1.2
Vremena trajanja održavanja su okvirna. U obzire se ne uzimaju zamjene istrošenih dijelova.							

_____ km
_____ *mi*



----- / ----- /-----

_____ km
_____ *mi*



----- / ----- /-----

_____ km
_____ *mi*



----- / ----- /-----

_____ km
_____ *mi*



----- / ----- /-----

_____ km
_____ *mi*



----- / ----- /-----

_____ km
_____ *mi*



----- / ----- /-----

_____ km
_____ *mi*



----- / ----- /-----

_____ km
_____ *mi*



----- / ----- /-----

_____ km
_____ *mi*



----- / ----- /-----

_____ km
_____ *mi*



----- / ----- /-----

_____ km
_____ *mi*



----- / ----- /-----

_____ km
_____ *mi*



----- / ----- /-----

_____ km
_____ *mi*



----- / ----- /-----

_____ km
_____ *mi*



----- / ----- /-----

_____ km
_____ *mi*



----- / ----- /-----

_____ km
_____ *mi*



----- / ----- /-----

_____ km
_____ *mi*

















----- / ----- /-----

_____ km
_____ *mi*



----- / ----- /-----

----- km ----- mi	
----- km ----- mi	
----- km ----- mi	
----- km ----- mi	
----- km ----- mi	
----- km ----- mi	
----- km ----- mi	
----- km ----- mi	
----- km ----- mi	

----- km ----- mi	
----- km ----- mi	
----- km ----- mi	
----- km ----- mi	
----- km ----- mi	
----- km ----- mi	
----- km ----- mi	
----- km ----- mi	
----- km ----- mi	

Peugeot Motocycles preporučuje



**ISO 9001 (Édition 2008) /
N°SQ/1956**

**Peugeot Motocycles SA
Rue du 17 Novembre
F-25350 Mandeuire**

Tél. +33(0)3 81 36 80 00

Fax +33(0)3 81 36 80 80

RCS Belfort B 875 550 667

**www.peugeot-motocycles.fr
www.peugeot-motocycles.com**

0 800 007 216

**Service & appel
gratuits**

Dans un souci constant d'amélioration Peugeot Motocycles se réserve le droit de supprimer, modifier ou ajouter toutes références citées.
DQ/APV du 10/2022 (photos non contractuelles).



PEUGEOT MOTOCYCLES



Guide d'utilisation en ligne
Online user's guide

i-Connect® : application Peugeot Motocycles disponible sur
i-Connect® : Peugeot Motocycles app available on

